

COROLLA

CERES

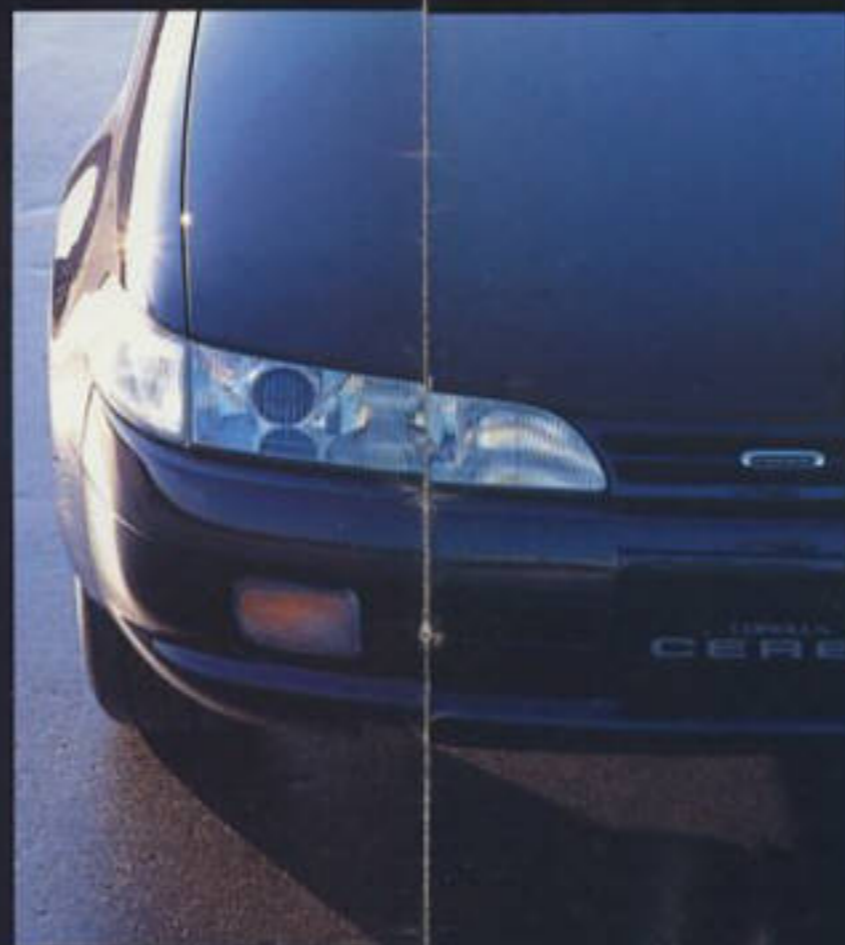

このスタイル、この走りが、心躍らせる。セレス

スタイルで選んだセレスだけど、乗ってみると、これかっけこうよくできる。
すみずみまで細やかな配慮が行き届いた運転席。ハイパワー、低燃費の高性能エンジン。
ドライバー思いのクルマだから、実に運転しやすい。
見た目も大切だけど、中身も肝心。人間もクルマも、おんなじだ。

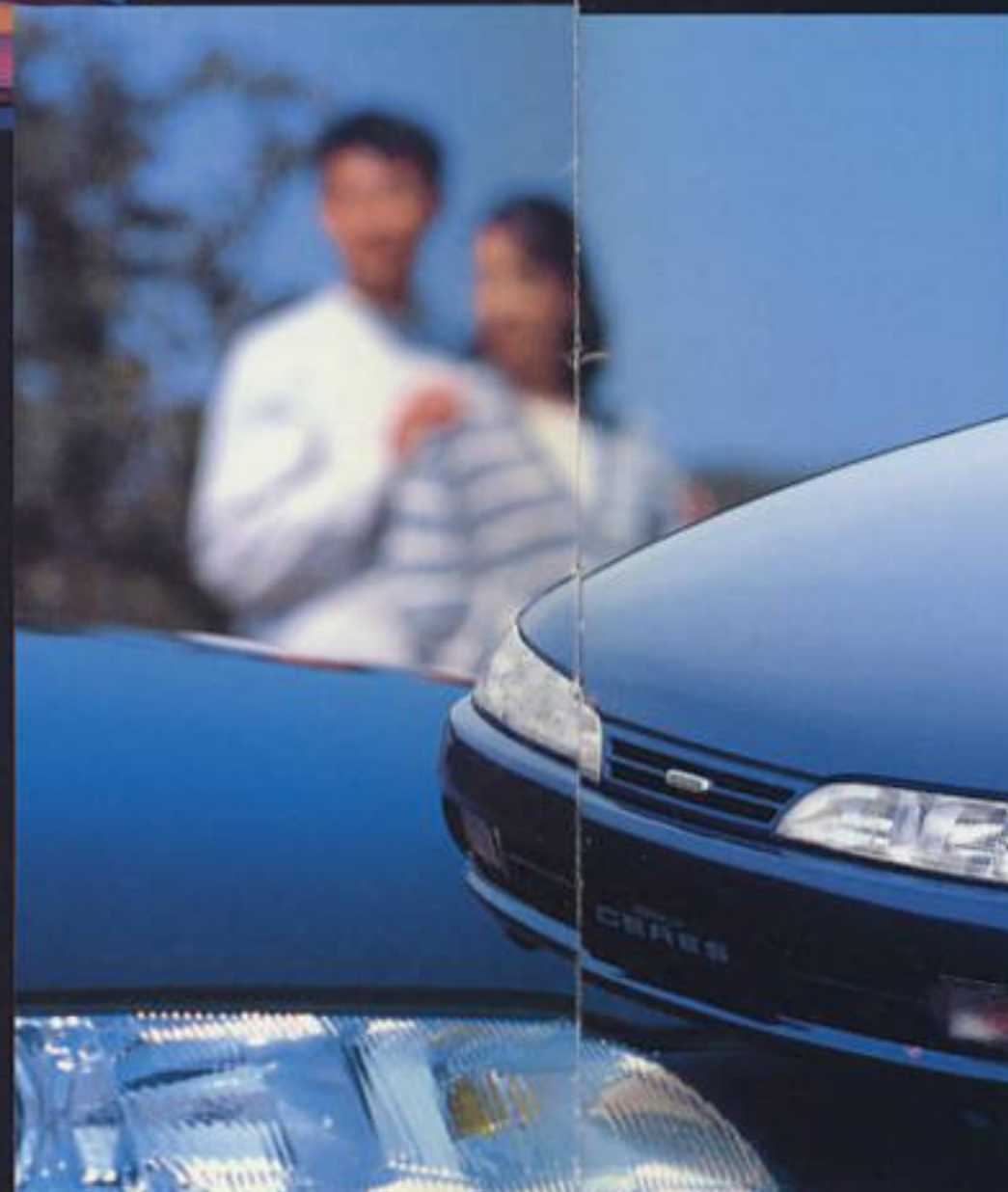

4door・New・Life・Stage
COROLLA
CERES

photo: X Type・エクストラパッケージ装着車。ボデーカラーはダークブルーマイカメタリック(8G5)。
175/65R14 82Sタイヤ&アルミホイール、セレス・スーパーライブサウンドシステムはオプション。



X
V 9

photo: X Type-エクストラパッケージ装着車。ボデーカラーはダークブルーマイカメタリック(8G5)。175/65R14 82Sタイヤ&アルミホイール。セレス・スーパーライブサウンドシステムはオプション。

トヨタ自動車株式会社



F

photo: F Type-エクストラパッケージ装着車。ボデーカラーはライトマリンブルーマイカメタリック(8K1)。175/65R14-82Sタイヤ&アルミホイールはオプション。



G
Y P

photo: G Type+ エクストラパッケージ装着車。ボデーカラーはシルバーパールメタリック(1A7)。
195/60R14 86Hタイヤ&アルミホイール、チルト&スライド電動式ムーンルーフ、LEDスリットビームストップランプ付カラードリヤスポイラー、
セレス・スーパーライブサウンドシステム、4輪ABSはオプション。

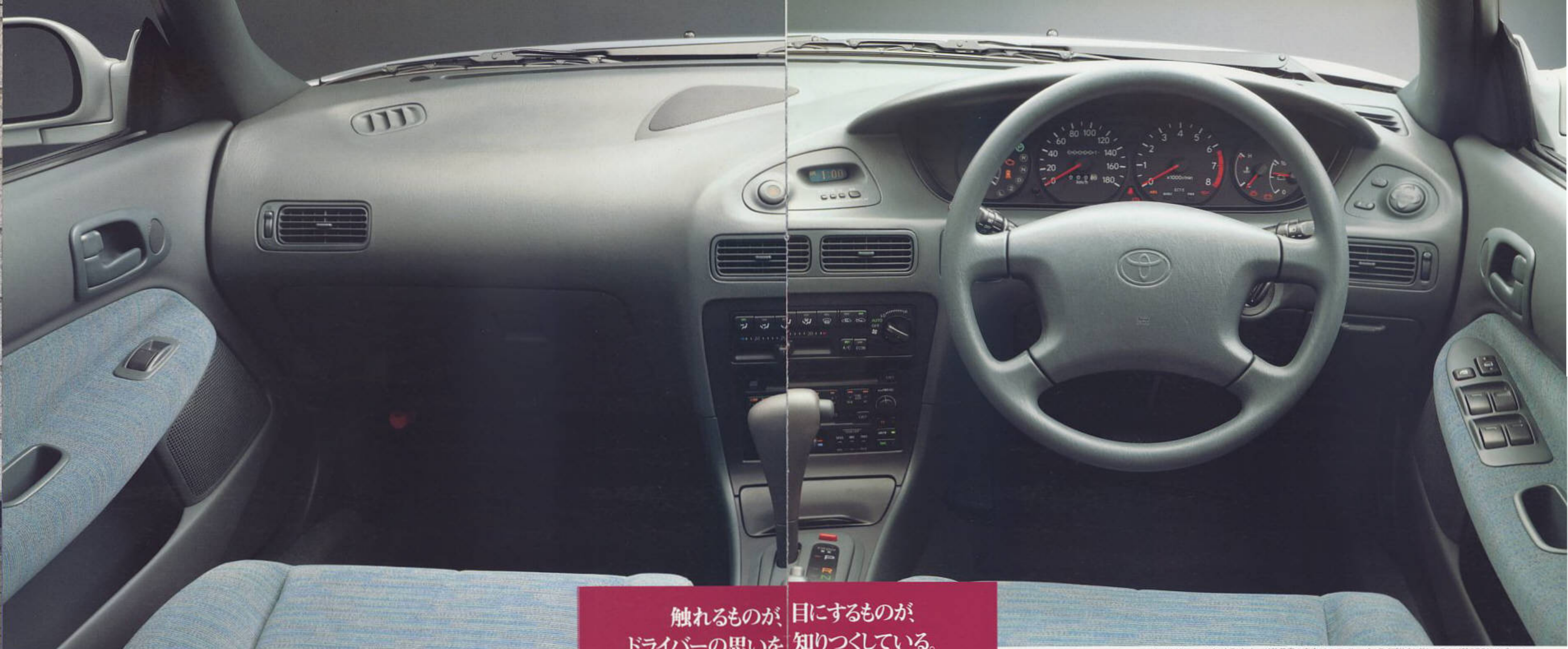

触れるものが、目にするものが、
ドライバーの思いを、知りつくしている。

photo: X Type・エクストラパッケージ装着車の室内。セレス・スーパーライブサウンドシステム、4輪ABSはオプション。



パワーステアリング
(チルト機構付)



レバー式ヒーターコントロールパネル & マニュアルエアコン(レバー式ヒーターコントロールパネルはF Typeに標準装備、マニュアルエアコンはF Typeに標準装備オプション)



合成皮革巻き・3本スポーク
ステアリングホイール(G Typeに標準)



アナログメーター



本革巻きシフトレバーノブ
(G Type・M/T車に標準)



■マルチインフォメーションディスプレイ表示(13項目)

後席左半ドア	充電系異常
後席右半ドア	排気温異常
助手席半ドア	リヤランプ球切
運転席半ドア	ガソリン残量少
パーキングブレーキ解除	バッテリー液不足
ブレーキ液不足	ウォッシャー液不足
エンジン油圧低下	

■マルチインフォメーションディスプレイ

(エクストラパッケージ装着車)

インストルメントパネル内に設定された各システムに異常があった時、「ボン」というシグナル音と共に、その内容を文字で表示します。通常はデジタル時計として機能しています。

■パワーステアリング(チルト機構付)

低速時や車庫入れなどの据え切り時に軽く、中・高速時にはしっかりとした手ごたえを実感できるパワーステアリング。スムーズなハンドル感覚が快適なドライブを約束します。チルト機構は、ハンドルの高さを身体の大きさに合わせて変え

られ、最適な運転姿勢を提供します。

■イグニッションキー照明

(エクストラパッケージ装着車)

運転席ドアを開けると、キーリングが光りますから、夜間の操作に便利です。

■プッシュ式ヒーターコントロールパネル&オートエアコン(X Type、G Typeに標準)

四季を通じて室内の空気を自動的にコントロールするオートエアコン。見やすく操作性に優れたプッシュ式のコントロールパネルと組み合わせました。また、エアコンの冷媒には環境保護効果の高い「R134a」を採用しています。



プッシュ式ヒーターコントロールパネル&オートエアコン



ワンタッチ式パワーウィンドウ&電気式ドアロック



イグニッションキー照明



フロントドアポケット



小物ケース



photo: X Type エクストラパッケージ装着車の室内。セレス・スーパーライブサウンドシステムはオプション。●写真は機能説明のためにボデーの一部を切断したカットモデルです。



Extra Package 全グレードに5アイテムの装備を集めたエクストラパッケージをオプション設定。
 ①電動格納式リモコンカラードアミラー ②間欠リヤワイパー ③マルチインフォメーションディスプレイ(時計・カレンダー機能付) ④イグニッションキー照明 ⑤ワイヤレスドアロックリモートコントロール ※エクストラパッケージ装着車には、標準装備のバルブ式ハイマウントストップランプ(室内装着タイプ)は装着されません。



フロントリーディングランプ(全車に標準) リヤリーディングランプ(全車に標準)



フットランプ(販売店装着オプション) フロントフットウェルランプ(全車に標準)

■パーソナルイルミネーションシステム

運転席、助手席、左右リヤ席のリーディングランプは、各ドアとそれぞれ独立して連動。ドアを開けると、シートの座面を照らします。また各ランプに取り付けられたスイッチをONにすれば、ドアを開けなくても点灯しますから、夜間の地図の読み取りなどに便利です。

■フロントドアカーテシランプ

フロントドアを開けると、点灯します。足元付近の路面を照らし出し、夜間の乗り降りに便利です。

■6:4分割可倒式リヤシート

リヤシートバックを倒すと、トランクルーム内の荷物を室内から出し入れできます。長いものの収納にも、便利です。

■リヤシートセンターアームレスト

リヤシートでくつろぐ時に便利なアームレスト。可倒式で、シートバック内に収めることができます。

■ワイヤレスドアロックリモートコントロール(エクストラパッケージ装着車)

キーに取り付けられたスイッチの操作で全ドアの施錠・解錠が手元で行えます。

■販売店装着オプション

①フットランプ / 乗り降りの際に、足元を照らし出します。

②エアビュリファイヤー / オートとマニュアルの2種類をご用意しました。室内の空気をいつも清潔に保ちます。

③エアファンタジー / 好みの香りを人に心地よいリズムで、エアコン吹き出し口から流してくれるアメニティ用品。

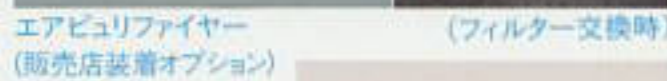

アメニティという視点で磨かれた室内。
 セレスの快適さは、ドライバーと同乗者のためにある。



スポーツシート表皮(内装色はブラック)



ラグジュアリーシート表皮(内装色はブラック)



セレス・スーパーライブサウンドシステム

■セレス・スーパーライブサウンドシステム

(G Type, X Typeにオプション)

重低音再生専用スピーカーやセンタースピーカーを含む8スピーカーを徹底した音響解析によって最適な位置にレイアウト。DSP(デジタル・シグナル・プロセッサー)の装着により、音楽に応じて4種類の音場モード(HALL/LIVE/CATHEDRAL/DOME)が選べます。クリアで臨場感あふれるCDサウンドをお楽しみください。

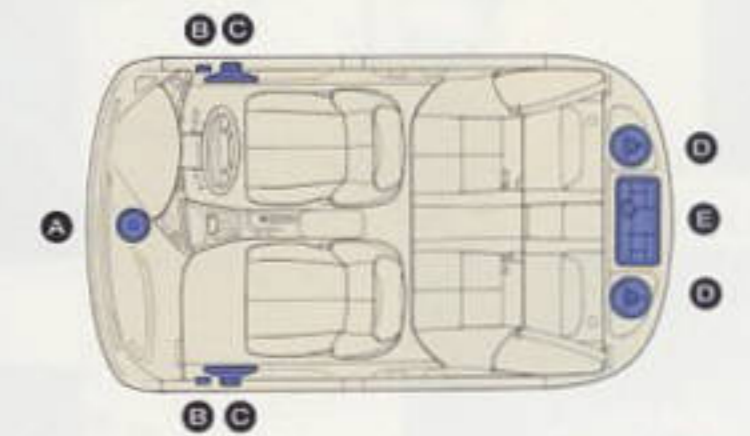

■セレス・スーパーライブサウンドシステムスピーカー配置図
 (A)8cmセンタースピーカー (B)2.5cmセパレートドームツイーター (C)16cmフルレンジ (D)12cm2ウェイ (E)ARW(アコースティック・レゾナンス・ワーパー)

■販売店装着オプションオーディオ

ワンボディステレオ、CDチェンジャー、テレビなどバリエーション豊富な機種をご用意しています。



推奨組み合わせ例(全グレード対象)

お客様のご要望	商品
1. ラジオ&カセットをお望みなら、	[E]
2. ラジオ/カセット & CDをお望みなら、	[E]+[F]
3. ラジオ/カセット & テレビをお望みなら、	[E]
さらにCDをつけたい方は…	[E]+[F]
4. ラジオ/カセット/テレビ&ナビをお望みなら、	[E]

■トヨタボイスナビゲーションシステム※1



便利な音声案内、自動ルート探索を採用。正確で地図が見やすく、しかも簡単操作。

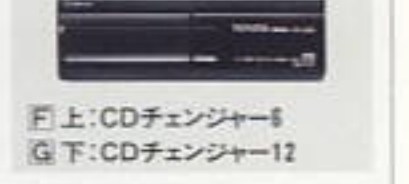
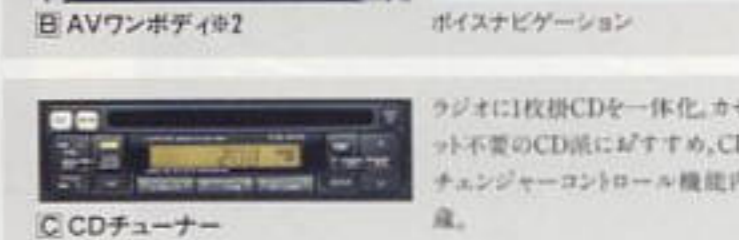

※1 安全のため、運転中は走行中絶対に操作しないでください。
 ※2 テレビ放送は、安全のため走行中はテレビ画面が消え、音声だけになります。(画面はハメコ合成です)



間欠リヤワイパー



LEDスリットビームストップランプ付
カラードリヤスポイラー



電動格納式リモコンカラードドアミラー



バルブ式ハイマウントストップランプ(室内設置タイプ)

BODY COLOR

シルバーパールメタリック <1A7> レッドマイカメタリック <3K4> ミディアムグレイッシュグリーン
マイカグラファイト <6N1>

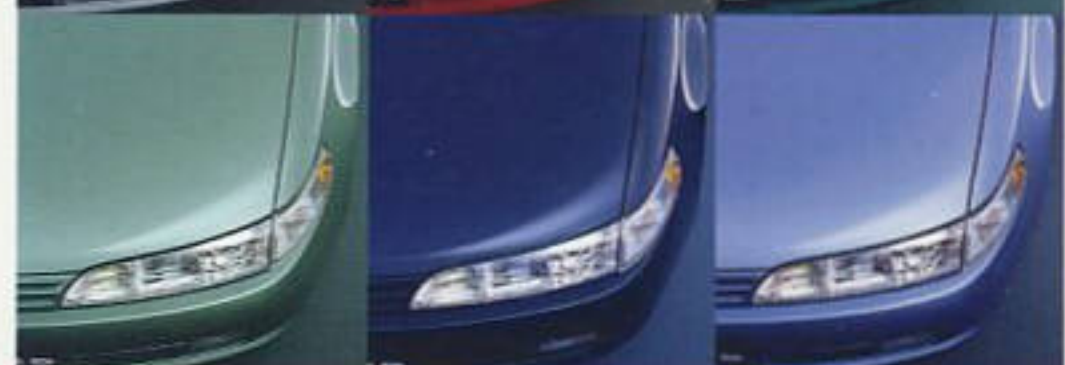
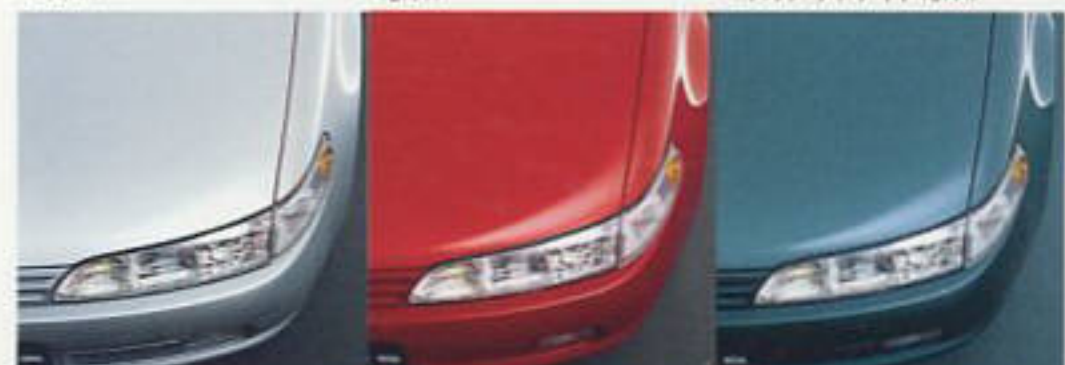

ミディアムグリーンマイカメタリック <6P0> ダークブルーマイカメタリック <8G5> ライトマリンブルーマイカメタリック <8K1>



街中で、郊外で、
高速道路で、
セレスの高性能は、
いつでもどこでも
実感できる。

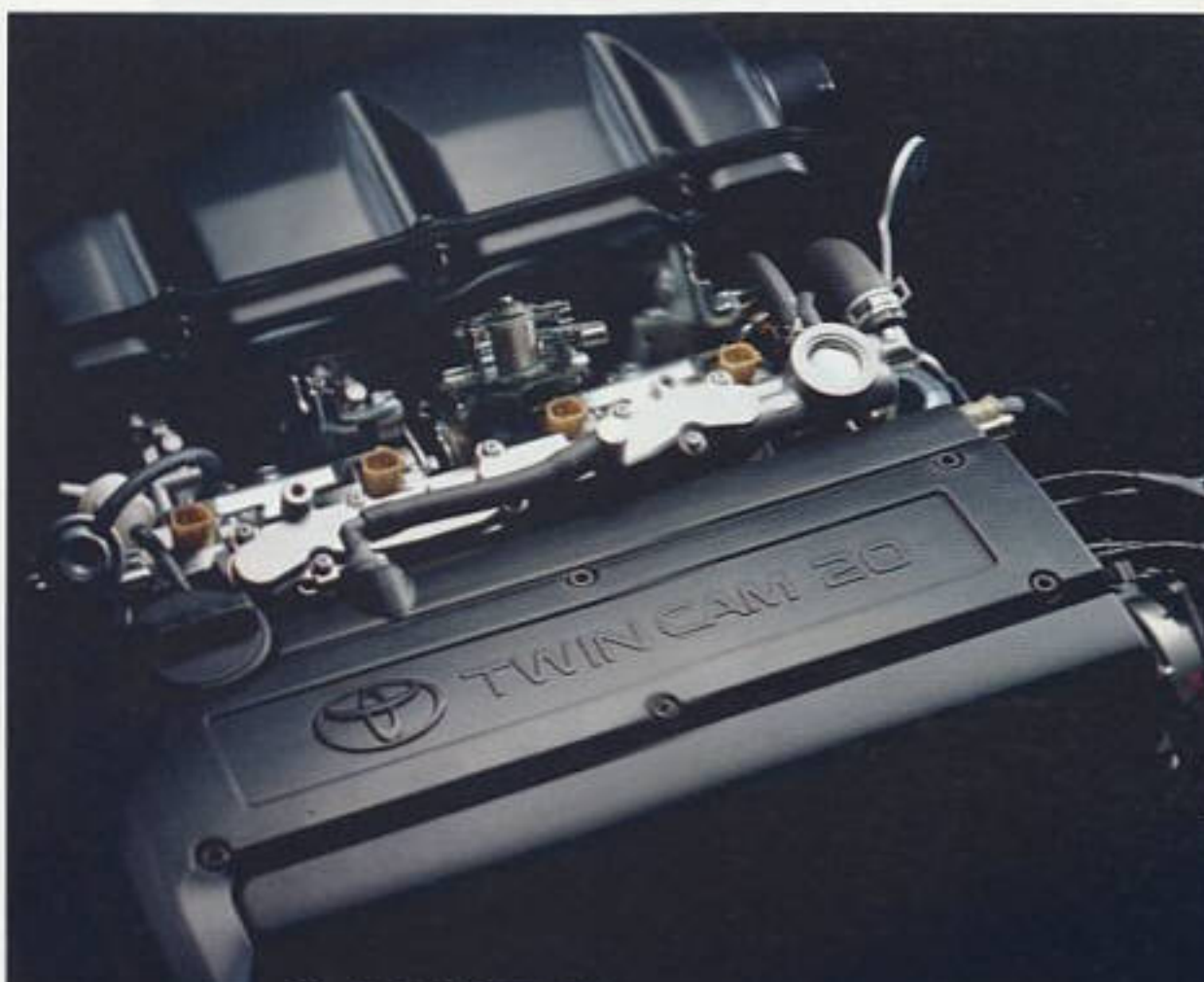

LASRE *α*-I 4A 16VALVE (G Typeに搭載)

DISPLACEMENT: 1,587L
MAXIMUM POWER: NET 165ps/7,800r.p.m.
MAXIMUM TORQUE: 16.5kg-m/5,600r.p.m.

1気筒につき吸気3バルブ、排気2バルブの、5バルブスポーツツインカムエンジン。吸気の3バルブ化によって、シリンダーへの吸入空気量を増やし、最高出力などの性能が大幅に向上。同時に各気筒独立スロットルや大容量サージタンクを採用し、胸のすくようなハイレスポンス、よみないハイパワー、そして低燃費化などを達成しました。



LASRE *α*-I 4A 16VALVE (X Typeに搭載)

DISPLACEMENT: 1,587L
MAXIMUM POWER: NET 115ps/6,000r.p.m.
MAXIMUM TORQUE: 15.0kg-m/4,800r.p.m.

ペントルーフ型燃焼室、KCS(ノックコントロールシステム)を採用。さらに燃料噴射時期と噴射量を最適化するEFIの2グループ噴射により、ハイパワーと低燃費を実現しました。



LASRE *α*-I 4A 16VALVE (F Typeに搭載)

DISPLACEMENT: 1,498L
MAXIMUM POWER: NET 100ps/5,600r.p.m.
MAXIMUM TORQUE: 14.0kg-m/4,400r.p.m.

点火時期の最適化をはかるKCS(ノックコントロールシステム)や、振動・騒音を抑える液体封入式エンジンマウントを採用し、パワー、ゆとり、燃費、静粛性を向上させました。

■4輪独立懸架サスペンション

自分か高いイメージどおりに、クルマを思うままに走らせたい。セレスには、そのためにマクファーンストラット式の4輪独立懸架サスペンションを採用しました。キャンバーやトレッドの変化を小さく抑えることにより、さまざまな走行条件下での安定性を高めるばかりでなく、構造的にもコンパクトに収まるという優れたメリットもあり、広いトランクスペースを確保しています。

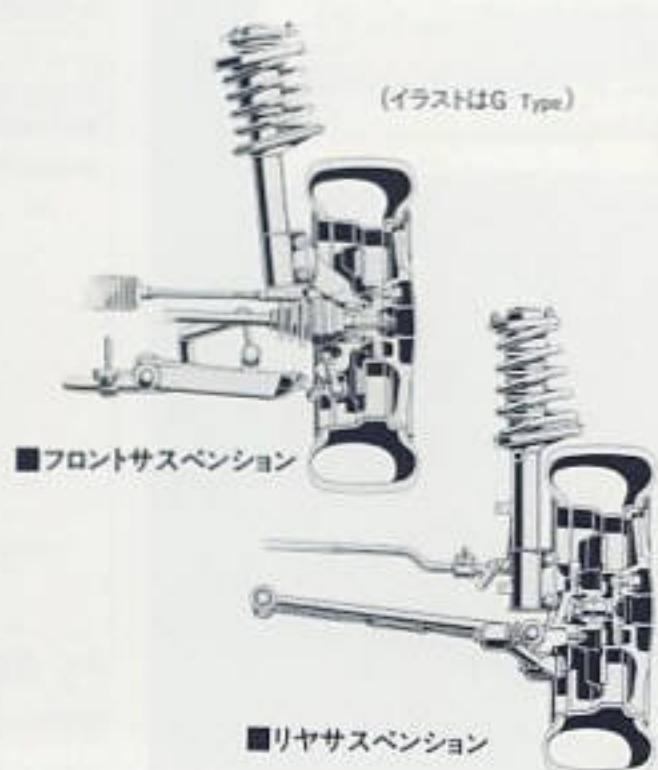

■フロントサスペンション

■リヤサスペンション

■ブレーキシステム

全車のフロントブレーキに、放熱効果の高いベンチレーテッドディスクを採用。さらにG Typeには、4輪ディスクブレーキを装備しました。



(左)フロントベンチレーテッドディスクブレーキ
(右)リヤディスクブレーキ

■タイヤ&ホイール

- ①185/60R14 86H(14G)J177R(ホイール)
- ②185/60R14 82H(14G)J177R(ホイール+樹脂フルキャップ)
- ③175/65R14 82S(14X5)J177R(ホイール)
- ④175/65R14 82S(14X5)J177R(ホイール+樹脂フルキャップ)
- ⑤175/70R13 82S(13X5)J177R(ホイール+樹脂フルキャップ)
- ⑥スペアタイヤ



■ECT-S (エアロロックコントロール) (G Type, X Type)

エンジンとトランスミッションを総合制御し、変速やロックアップの時期を電子制御します。路面状況やドライバーの好みに合わせて、3つの走行パターンを選べます。

ECT-S変速パターン表 ●印は、ロックアップ作動可能を示します。

変速パターン	パターンの特徴	シフトレバー位置			
		D	2	L	1
ECONOMY (エコノミー)	燃費や動力性能などすべてにわたってバランスのとれたパターン。通常走行に最適。	●	●	●	●
POWER (パワー)	動力性能を重視したパターン。山道、高速など駆動力がより必要な場合に最適。	●	●	●	●
MANUAL (マニュアル)	2速ホールドでの走行が可能。坂道での通常のエンジンブレーキや急減速での発進に最適。	●	●	●	●

●セレスのオートマチック車には、キー・インターロック付シフトロックシステムが装備されています。1.イグニッションキーがONの状態ではブレーキを踏んだ時のみD位置から他の位置へシフトできます。2.D位置の状態でのみ、イグニッションキーを抜く(ACC)から「LOCK」へ戻すことができます。3.D位置であることをブザーでお知らせします。●4A-GEエンジンはロックアップ作動しません。

■4輪ABS (7インチロック・ブレーキシステム) (全車にオプション)

コンピュータがブレーキの油圧をコントロール。制動時のタイヤロックを防ぎ、操舵性を保つとともに、車両安定性を向上させます。

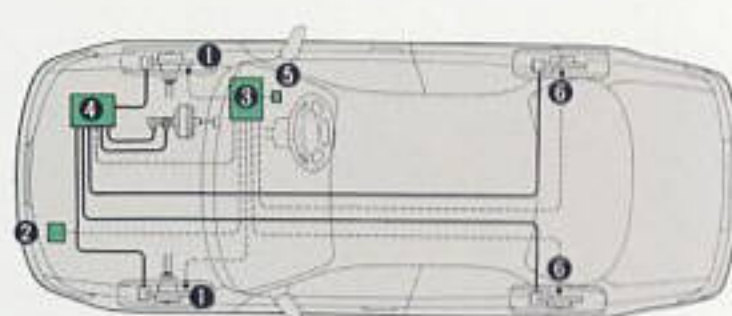

■4輪ABSシステム図

- ①フロントスピードセンサー
- ②ABSリレー
- ③ABSコンピュータ
- ④ABSアクチュエータ
- ⑤ABSフォワーニングランプ
- ⑥リヤスピードセンサー

数々のセーフティテクノロジーを積み込み、高度な安全性能を追求しました。

トヨタの考える安全

トヨタは、皆さまが快適にセレスに乗っていただけるよう、安全に対する追求を徹底的に行っています。事故を未然に防止するためのアクティブセーフティ(予防安全)、万一の事故の場合には、そのダメージを最小限に抑えるためのパッシブセーフティ(衝突安全)、この二つの側面から様々な装備、技術を採用しています。しかし、何よりクルマを安全に楽しんでもらうためには、皆さまの安全への心配りが大切だということも分かりたいと思います。

アクティブセーフティ——— 予防安全の視点から。

安全運転は、クルマ・運転者・交通環境の役割がお互いによく噛み合せて初めて実現します。特に事故の発生を未然に防ぐという予防安全の視点に立った場合、運転者の役割は重要です。その場合、クルマは運転者の安全運転への意志をいかにサポートし、応えるかという点を大切にしたい安全性能が必要とされます。〈安全走行〉を支える基本性能、〈事故予防〉のための車内の運転環境、そして〈事故回避〉に必要な緊急回避運動性能。これらがセレスのアクティブセーフティを構成します。

予防安全

安全走行	クルマの役割	セレスの場合
安全走行	基本性能の充実・確保	● プロジェクターヘッドランプ(ロービーム)
事故予防	運転視界・視認性の確保	● フェグランプ
事故回避	操作しやすい運転空間 疲労・ストレスの少ない空間 使用安全性の確保 緊急回避運動性能の確保	● コーナリングランプ ● バルブ式ハイマウントストップランプ(室内装着タイプ) ● フロントドアカーテンランプ ● ウェルシャワー連動時間調整式開クワイパー ● 開クワイパー ● セラードアミラー(電動リモコン/電動格納式リモコン) ● ホワーステアリング ● チルトステアリング ● セットエアコン ● A/Tキーインターロック付シフトロックシステム ● A/Tシフトレバー後退位置警告装置 ● マルチインフォメーションディスプレイ ● 4輪ディスクブレーキ ● 4輪ABS

早く、正確に状況を知るために。〈視界・視認性の確保〉

周囲の状況を早く正確に把握することは安全運転の基本です。特に、雨の日や夜間の視界の確保はとても重要です。また、運転者の視界だけでなく、後続車や対向車から見た自分のクルマの被視認性の確保も大切です。

早く、正確な判断と操作のために。〈安全を支える運転席〉

ドライバーがいつも適切な運転操作を行えるような運転環境。それは長時間の運転でも疲れにくいこと、適度な緊張を持続できるという条件を満たしたものでなければなりません。そのために、疲労の少ないシートの開発、適正な運転姿勢を取るための様々なアジャスト機能の充実を図っています。また、メーター類の視認性、形状から配置まで使いやすさを第一に考えたスイッチ類など、細部にまでわたって人間工学的手法を駆使して、操作しやすい運転空間の確保に努めています。

ドライバーを支えるために。〈基本性能と緊急回避運動性能〉

市街地、郊外、高速道路など様々な状況で想定される危険。これを回避するには、「走る」「曲がる」「止まる」といった基本性能が高いレベルで確保されていなければなりません。特に、雨、風、雪といった条件下では、基本性能の高さが厳しく問われると同時に、ドライバーの負担を軽減するシステムの必要性も高まってきます。セレスは、4輪ABS(アンチロック・ブレーキ・システム)など、ドライバーの運転を支援するシステムの充実を図っています。

パッシブセーフティ——— 衝突安全の視点から。

万一事故が発生した場合、クルマが果たすべき大きな役割は、〈乗員保護〉〈乗員救護〉の二つです。〈乗員保護〉については、安全な客室空間の確保と衝突の衝撃による客室との二次的衝突から乗員を保護するという考えから成り立っています。次に〈乗員救護〉では、乗員の車両からの速やかな脱出・救出に力点が置かれます。このほか歩行者や二輪車乗員の保護への配慮も必要です。セレスのパッシブセーフティはこれら様々な側面から安全性を追求したものです。

安全はまずシートベルトの着用から。〈乗員保護〉

万一の事故の際、クルマができることは、ひとりに客室空間をできる限り確保して乗員を保護すること。次に乗員が衝突の衝撃によって客室と二次的に衝突したり、車外に放出されたりすることを防止するため、乗員を受けとめるシートベルトを用意することです。もちろん、シートベルトは着用されて初めてその効果を発揮するものです。必ずシートベルトはご着用ください。

衝突安全

安全の視点	クルマの役割	セレスの場合
乗員保護	安全な客室空間の確保	● CIAS(サイアス)
乗員救護	乗員保護システム	● サイドアビーム
歩行者等	乗員救出の容易性	● 前席ELR付3点式シートベルト
保護	接触時の衝撃緩和	● 後席ELR付3点式シートベルト(左右席) ● 後席2点式シートベルト(中央席) ● 運転席シートベルト非装着警告灯 ● チャイルドシート/ジュニアシート(販売店装着オプション) ● ドア噛み込み防止構造 ● 内装品の軽量化 ● 可倒式ドアミラー ● 運転席SRSエアバッグ

① LEDスリットビームストップランプ付カラードリアスポイラー(全車にオプション) ② バルブ式ハイマウントストップランプ(室内装着タイプ)(全車に標準) ③ 運転席シートベルト非装着警告灯(全車に標準) ④ 4輪ABS(アンチロック・ブレーキ・システム)(全車にオプション) ⑤ サイドアビーム(全車に標準。写真は説明のために着色したものです) 側面からの衝突を考慮して、すべてのドアにスチール製のパイプ補強材を内蔵しました。 ⑥ アジャスタブルシートベルトアンカー(前席)(全車に標準) ⑦ 後席ELR付3点式シートベルト(左右席)(全車に標準) ⑧ 運転席SRSエアバッグ(SRS:乗員保護補助装置=Supplemental Restraint System)(全車にオプション) 運転席SRSエアバッグはシートベルトを補助する装置です。シートベルトは必ずご着用ください。万一の事故の際、前方からの強い衝撃に対して、作動し、シートベルトの働きと合わせて、ドライバーの頭や顔を保護します。※運転席SRSエアバッグは衝突時の衝撃が弱い場合には作動しないことがあります。※セレスは全車に対して、運転席SRSエアバッグを、よりお求めやすい価格でオプション設定しています。詳しくは販売店におたずねください。 ⑨ ベビーシート(左)・ジュニアシート(中)・チャイルドシート(右)(全車に販売店装着オプション)

CIAS(サイアス)

→ 衝撃荷重の流れ

セレスはボデーの前後部をクラッシュアブルにすると同時に、衝突時の衝撃荷重をボデー骨格全体に効果的に分散する、最新のボデー構造を採用。万一の衝突の際に客室の変形を最小限に抑えます。

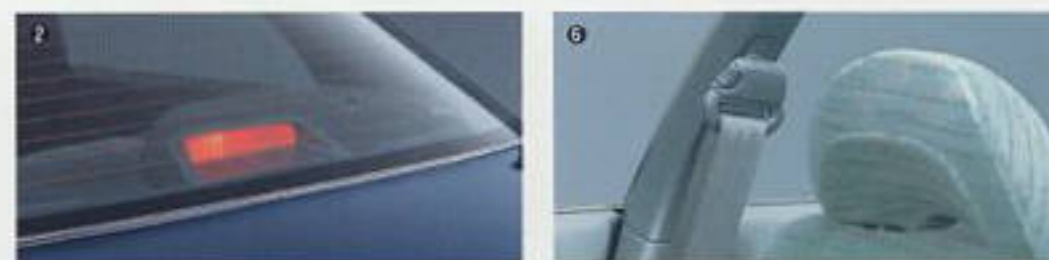
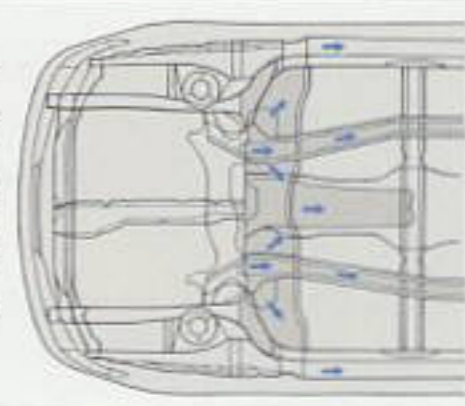

4輪ABS走行特性図

急制動時の車両安定性と操縦性を確保

滑りやすい路面での制動性、車両安定性を確保

ABS無し車
- 急ブレーキを踏むとタイヤがロックしやすい
- ハンドルを切りながらブレーキを踏むと、タイヤがロックした場合ハンドルが効かない

ABS付車
- 急ブレーキを踏んでもタイヤのロックを防ぐ
- ハンドルを切りながらブレーキを踏んでも、操縦性が確保できる

● 急ブレーキは、急降も回避するための反射的な行為です。それ以外は、通常のブレーキ操作を行なうようにしてください。





主な標準装備 ●185/60R14 82Hタイヤ(14×5Jスチールホイール)
 ●4輪ディスクブレーキ ●プロジェクターヘッドランプ(ロービーム) ●
 コーナリングランプ ●フォグランプ ●フロントドアカーテシランプ ●電
 動リモコンカラードアミラー ●パワーステアリング ●ワンタッチ式パワ
 ーウィンドウ&電気式ドアロック ●オートエアコン(新冷媒採用) ●ブ
 ッシュ式ヒーターコントロールパネルetc.



LASRE α-I 4A ED VALUE

DISPLACEMENT: 1.587ℓ

MAXIMUM POWER: NET 165ps/7,800r.p.m.

MAXIMUM TORQUE: 16.5kg-m/5,600r.p.m.



photo: G Type・エクストラパッケージ装着車。ボデーカラーはシルバーパールメタリック(1A7)
 195/60R14 86Hタイヤ&アルミホイール、チルト&スライド電動式ムーンルーフ、
 LEDスリットビームストップランプ付カラードリアスポイラー、セレス・スーパーライブサウンドシステムはオプション。



photo:X Type. エクストラパッケージ装備車。ボデーカラーはミディアムグレイッシュグリーンマイカグラファイト(GN1) 175/65R14 82Sタイヤ&アルミホイール。セレス・スーパーライブサウンドシステムはオプション。

主な標準装備 ●175/65R14 82Sタイヤ(14×5 1/2 Jスチールホイール) ●プロジェクターヘッドランプ(ロービーム) ●コーナリングランプ ●フォグランプ ●フロントドアカーテシランプ ●電動リモコンカラードドアミラー ●パワーステアリング ●ワンタッチ式パワーウィンドウ&電気式ドアロック ●オートエアコン(新冷媒採用) ●プッシュ式ヒーターコントロールパネル等。



LASRE α-II 1.587 16VALVE

DISPLACEMENT: 1.587ℓ

MAXIMUM POWER: NET 115ps/6,000r.p.m.

MAXIMUM TORQUE: 15.0kg-m/4,800r.p.m.



photo:F Type. ボデーカラーはミディアムグリーンマイカダリック (6P0) 運転席SRSエアバック&専用ステアリングホイールはオプション。

撮影協力: UCCコーポレーション

主な標準装備 ●175/70R13 82Sタイヤ(13×5 Jスチールホイール) ●プロジェクターヘッドランプ(ロービーム) ●コーナリングランプ ●フォグランプ ●フロントドアカーテシランプ ●電動リモコンカラードドアミラー ●パワーステアリング ●ワンタッチ式パワーウィンドウ&電気式ドアロック ●レバー式ヒーターコントロールパネル等。



LASRE α-II 1.498 16VALVE

DISPLACEMENT: 1.498ℓ

MAXIMUM POWER: NET 100ps/5,600r.p.m.

MAXIMUM TORQUE: 14.0kg-m/4,400r.p.m.

本仕様ならびに装備は予告なく変更することがあります。
(このカタログの内容は'95年5月現在のもの)
ボデーカラーおよび内装色は撮影、印刷インキの関係で実
際の色とは異なって見えることがあります。

このカタログに関するお問い合わせは、
お近くのカローラ・セレス取扱販売店
または下記のお客様相談センターへ

トヨタ自動車株式会社 お客様相談センター
全国共通・フリーダイヤル☎0120-462000
所在地 〒461 名古屋市東区泉一丁目23の22

スピードはひかえめに。シートベルトは忘れずに。

人へ。社会へ。地球へ。  TOYOTA

トヨタカローラ店 / ウィンダム セフター カムリ スーブラ セリカ カローラ カローラII RAV4 L エスティマシエダ タウンエース カローラバン

森林資源保護のため再生紙を使用いたしました。

CE0032-9505

新型 カローラセレス 価格表

(単位：円)

1995年5月現在

エンジン	グレード	ミッション	略コード	型式	店頭渡現金価格	取得税	車両本体価格	付属品価格	重量税	エアコン		オーディオ	
										オート	マニュアル	ベーシック	ナビゲーション
5A1FE	F	5M/T	G0102	E-AE100-ATMGK	1,356,000	59,100	1,314,000	42,000	37,800	192,000	161,000	66,800	353,200
		4A/T	G0106	E-AE100-ATPGK	1,431,000	62,500	1,389,000	42,000	56,700	192,000	161,000	66,800	353,200
	F エクストラ パッケージ	5M/T	G0112	E-AE100-ATMGK(A)	1,410,000	61,500	1,368,000	42,000	37,800	標準	—	66,800	353,200
		4A/T	G0116	E-AE100-ATPGK(A)	1,485,000	64,900	1,443,000	42,000	56,700	標準	—	66,800	353,200
4A1FE	X	5M/T	G0222	E-AE101-ATMEK	1,584,000	69,300	1,542,000	42,000	56,700	標準	—	47,000	333,400
		4A/T	G0226	E-AE101-ATPEK	1,677,000	73,500	1,635,000	42,000	56,700	標準	—	47,000	333,400
	X エクストラ パッケージ	5M/T	G0232	E-AE101-ATMEK(A)	1,638,000	71,800	1,596,000	42,000	56,700	標準	—	47,000	333,400
		4A/T	G0236	E-AE101-ATPEK(A)	1,731,000	76,000	1,689,000	42,000	56,700	標準	—	47,000	333,400
4A1GE	G	5M/T	G0342	E-AE101-ATMVF	1,846,000	81,100	1,804,000	42,000	56,700	標準	—	47,000	333,400
		4A/T	G0346	E-AE101-ATPVF	1,939,000	85,300	1,897,000	42,000	56,700	標準	—	47,000	333,400
	G エクストラ パッケージ	5M/T	G0352	E-AE101-ATMVF(A)	1,900,000	83,600	1,858,000	42,000	56,700	標準	—	47,000	333,400
		4A/T	G0356	E-AE101-ATPVF(A)	1,993,000	87,700	1,951,000	42,000	56,700	標準	—	47,000	333,400

●付属品明細

付属品合計	フロアマット	サイドバイザー	ハーフカバー	ソーラーフィル	交換用カートリッジ	値引
42,000円	20,000円	8,050円	8,050円	5,500円	800円	▲400円
品番コード	01000	11000	02000	31000	31100	99999

品番コード		品番コード		品番コード	
オート	マニュアル	F	61340	F	67510
88000	89000	X・G	61300	X・G	67530

- 上記店頭渡現金価格は消費税抜きの価格です。また、その他の税金、保険料、登録等に伴う費用等も価格には含まれておりません。
- 車両本体のみでも購入できます。
- 消費税の税率は3%となります。(車両本体、付属品、代行手数料等)

森林資源保護のため再生紙を使用いたしました。



本社 〒466 名古屋市昭和区滝子通2-2 ☎(052)881-1511代

営業所名

担当スタッフ

●カローラセレス メーカーオプション価格表

仕 様	オプションコード	適用車種	価 格(円)	類別区分 番号変更 品目
グ ラ ン ド タ イ ヤ	175/70SR13(ESD)	F	11,000	
	175/65SR14(FSE)	X	14,000	
	185/60HR14(GSE)	G	21,000	
	175/65SR14アルミ(FSN)	F・X	32,000	
	195/60HR14アルミ(HSJ)	G	41,000	
195/60HR14アルミ	HSJ	G	56,000	
175/65SR14アルミ	FSN	F	60,000	
		X	50,000	
エアバック	12B	F・X	25,000	
		G	17,000	
ムーンルーフ	25D	全 車	88,000	★
フェンダーミラー	31B	全車(除エクストラパッケージ)	0	
A B S	37B	全 車	73,000	★
スーパーライブサウンドシステム	41G + 32I	X・G	41G 272,000 32I -8,000 264,000	★
スーパーライブサウンドシステム	41G	X・G エクストラパッケージ	272,000	★
リヤスポイラー	75B	エクストラパッケージ全車	36,000	
		全車(除エクストラパッケージ)	28,000	

仕 様	オプションコード	適用車種	価 格(円)	類別区分 番号変更 品目
リヤスポイラー + スーパーライブサウンドシステム	75B + 41G	X・G	75B 28,000 41G 272,000 300,000	★
		X・G エクストラパッケージ	75B 36,000 41G 272,000 308,000	★
寒冷地仕様	55B	全 車	13,000	
雪国仕様	55F	全 車	6,000	
鹿児島仕様	67N	全 車	3,000	
沖縄仕様	16B	全 車	0	